

## ANTES DEL GOL



Señal de directo en PGM

Señal de replay en PVW



DSK1 para ejecutar la macro

***Hay que utilizar DSK1 (y no KEY), debido a las posibilidades de programación de los GPIs.***

## DESPUÉS DEL GOL

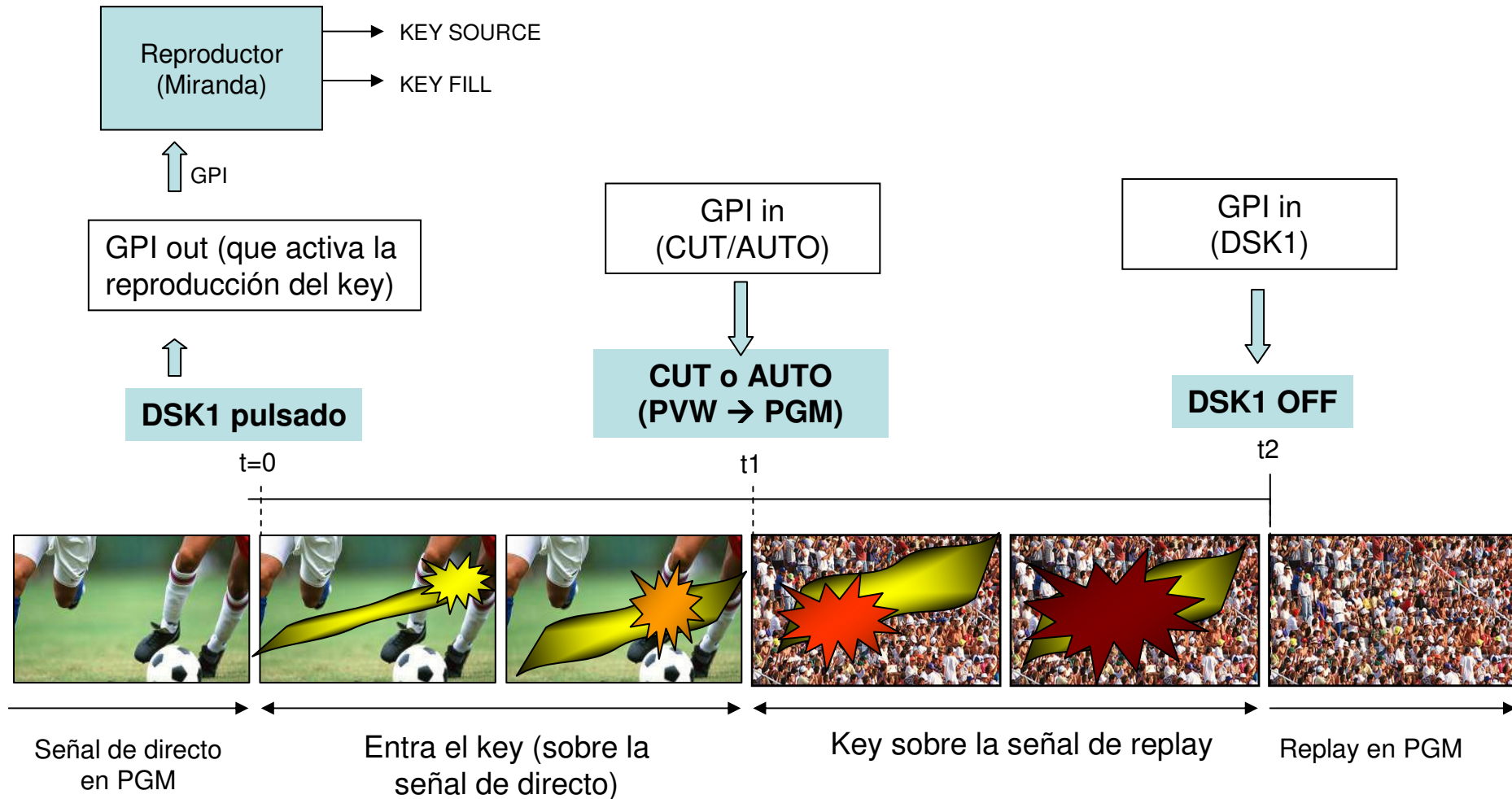

**Hay que vigilar con la latencia (entre 0.5 y 1.5 cuadros).  
Cuando se trabaja en formato 1080/50i, entonces la latencia  
es de 1 cuadro, es decir, 20 mseg.)**

## Programa de control de GPIs

*Para programar la macro de acuerdo con los parámetros de cada aplicación, la idea sería utilizar un PC con una aplicación de este tipo:*

Si llega un GPI por el puerto 1 (resultado de haber pulsado DSK1 en el mixer)

Esperar un tiempo “t1”

Pasado “t1”, lanzar un GPI por el puerto 2 (que el mixer interpretará como CUT o AUTO)

Esperar otro tiempo “t2”

Pasado “t2”, lanzar un GPI por el puerto 3 (que el mixer interpretará como DSK1)

Fin

# Ajuste del AV-HS450

## MENU CONFIG

*El AV-HS450 dispone de dos conectores para control de GPI: uno en la unidad principal, y uno en el panel. Se puede utilizar cualquiera de los dos, aunque de ello depende la configuración del menú, tal como se describe a continuación.*

### GPI de salida

*Si se usa el conector GPI en la unidad principal*

CONFIG 5	Port	Assign	GPIEN
GPIM-Out	-	NoAssign	Disable

➔ Port 1 DSK1 ON Enable

*Si se usa el conector GPI en el panel de control*

CONFIG 7	Port	Assign	GPIEN
GPIP-Out	-	NoAssign	Disable

➔ Port 1 DSK1 ON Enable

### GPIs de entrada

*Si se usa el conector GPI en la unidad principal*

CONFIG 4	Port	Assign	GPIEN
GPIM-In	-	NoAssign	Disable

➔ Port 2 CUT (o AUTO) Enable

➔ Port 3 DSK1 Enable

*Si se usa el conector GPI en el panel de control*

CONFIG 6	Port	Assign	GPIEN
GPIP-In	-	NoAssign	Disable

➔ Port 2 CUT (o AUTO) Enable

➔ Port 3 DSK1 Enable

# Circuito de GPIs

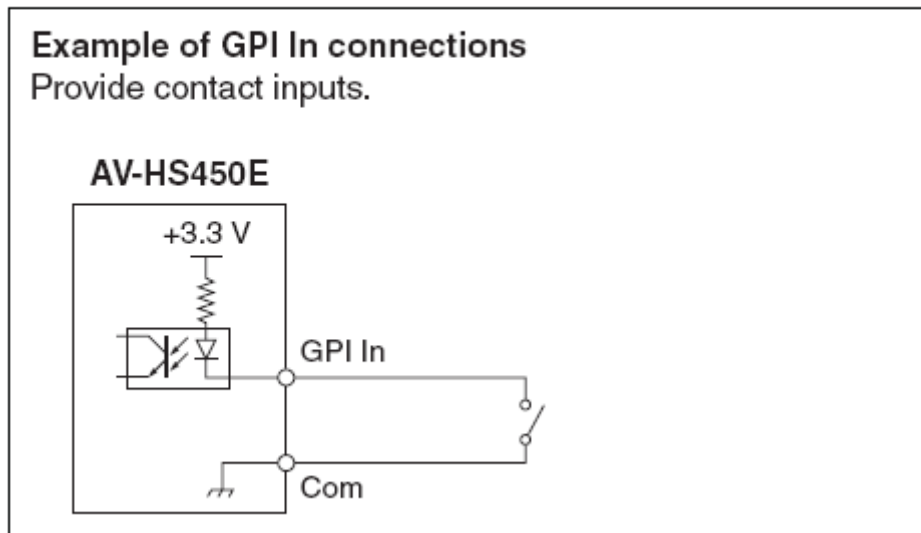
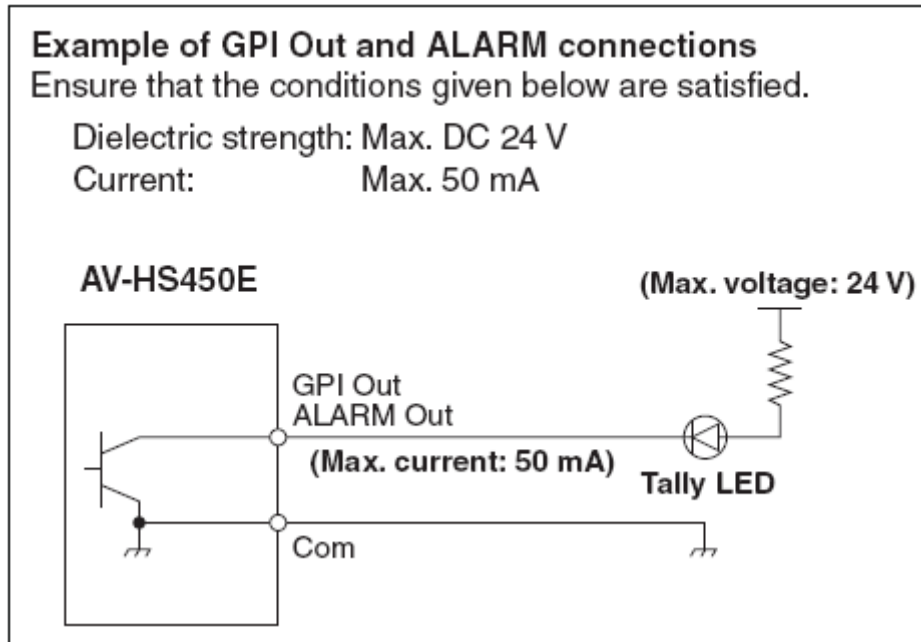

## Contector GPI de 50 pins en la unidad principal

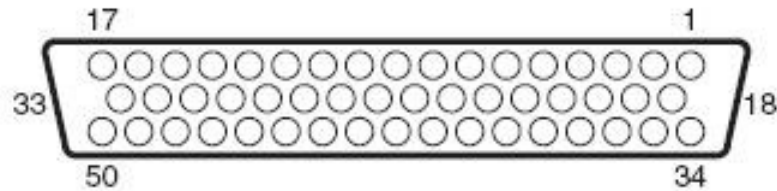

Conector D-Sub 50p Hembra

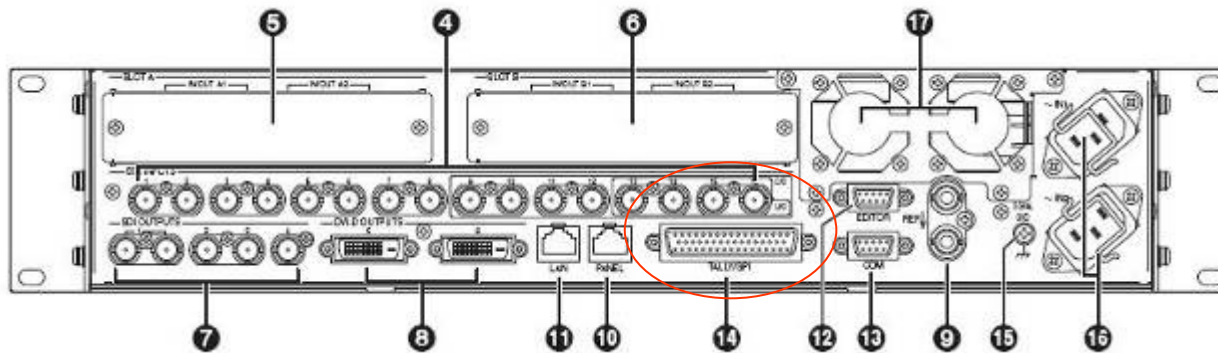

Pin No.	Signal name	
1	GPI In Com	IN
34	GPI In Com	
18	GPI In 1	
2	GPI In 2	
35	GPI In 3	
19	GPI In 4	
3	GPI In 5	
36	GPI In 6	
20	GPI In 7	A
4	GPI In 8	
37	GPI Out Com	
21	GPI Out 1	
5	GPI Out 2	B
38	GPI Out 3	
22	GPI Out 4	C
6	GPI Out Com	
39	GPI Out 5	
23	GPI Out 6	
7	GPI Out 7	D
40	GPI Out 8	
24	GPI Out Com	
8	GPI Out 9	
41	GPI Out 10	E
25	GPI Out 11	
9	GPI Out 12	
42	GPI Out Com	
26	GPI Out 13	F
10	GPI Out 14	
43	GPI Out 15	
27	GPI Out 16	
11	GPI Out Com	G
44	GPI Out 17	
28	GPI Out 18	
12	GPI Out 19	
45	GPI Out 20	H
29	GPI Out Com	
13	GPI Out 21	
46	GPI Out 22	
30	GPI Out 23	
14	GPI Out 24	
47	GPI Out Com	
31	GPI Out 25	
15	GPI Out 26	G
48	GPI Out 27	
32	GPI Out 28	H
16	GPI Out Com	
49	GPI Out 29	
33	GPI Out 30	
17	GPI Out 31	
50	ALARM Out	

## Conector GPI de 25 pins en el panel de control

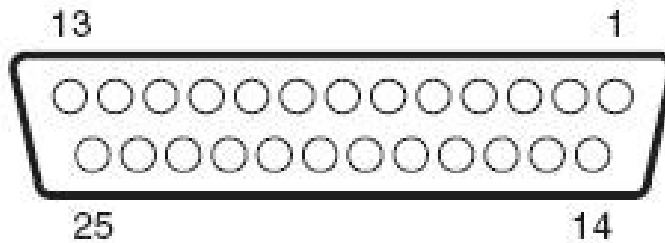

*Conector D-Sub 25p Hembra*

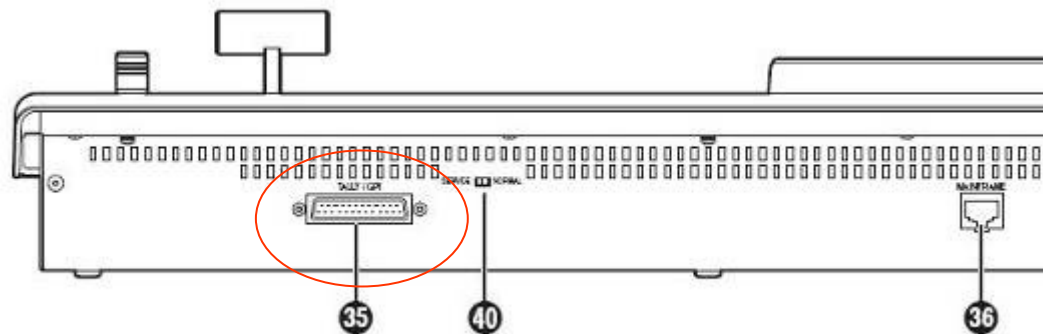

Pin No.	Signal name	
1	GPI In Com	IN
14	GPI In Com	
2	GPI In 1	
15	GPI In 2	
3	GPI In 3	
16	GPI In 4	
4	GPI In 5	
17	GPI In 6	
5	GPI In 7	A
18	GPI In 8	
6	GPI Out Com	
19	GPI Out 1	
7	GPI Out 2	B
20	GPI Out 3	
8	GPI Out 4	
21	GPI Out Com	
9	GPI Out 5	
22	GPI Out 6	
10	GPI Out 7	
23	GPI Out 8	
11	DC 5 V	
24	DC 5 V	
12	NC	
25	ALARM Com	
13	ALARM Out	